

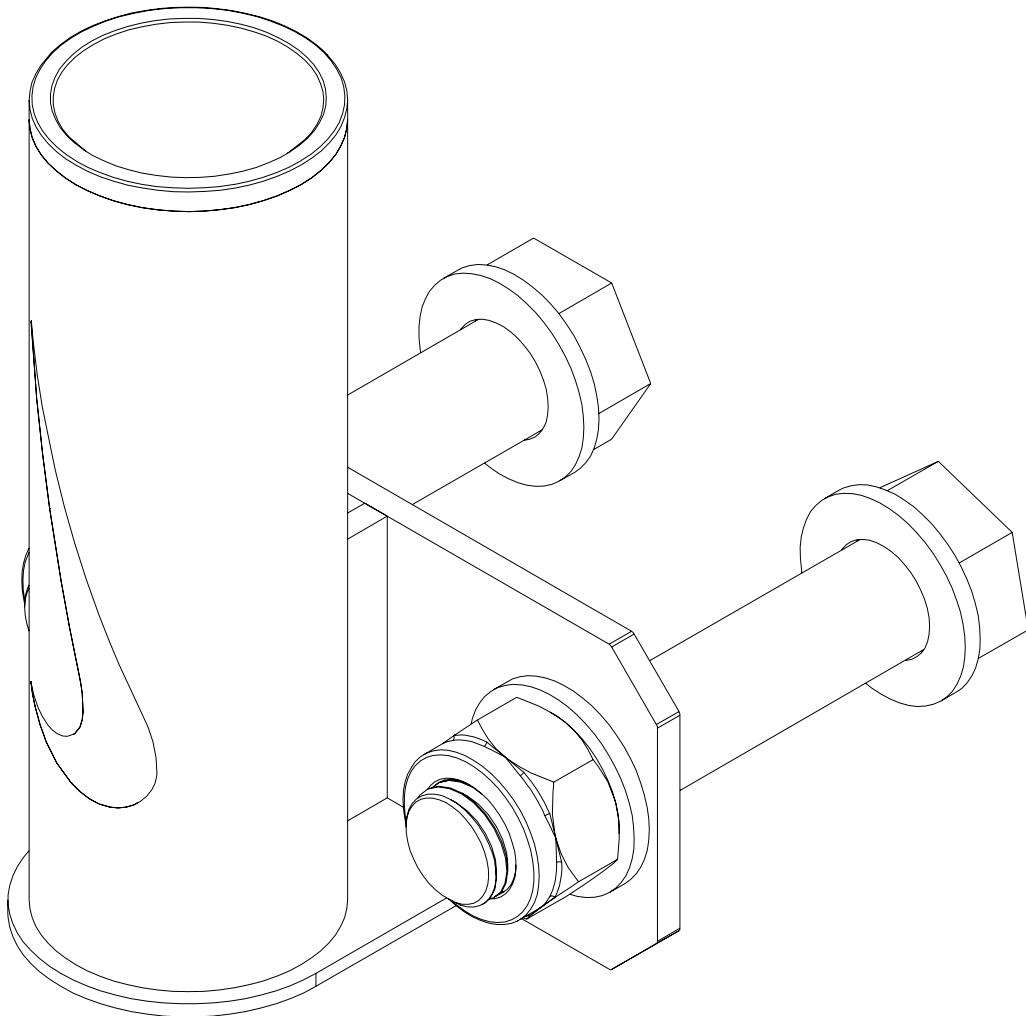

Nike barbell Holder - Single

Assembly Instructions

組立説明書



Access Instructional Guides at [NikeStrength.com](https://www.nikestrength.com)
NikeStrength.comでマニュアルをご覧いただけます。

Nike barbell Holder. Assembly Instructions
ナイキバーベルホルダー 組み立て手順

Not Included
Hex Key, Wrench
同梱されていないもの：
六角レンチ、レンチ

Part / 部品	Description / 説明	Size / サイズ	Quantity / 数量
1	 Hex Bolt / 六角ボルト	M16x110	2
2	 Flat Washer / ワッシャー	Ø16	4
3	 Hex Lock Nut / ロックナット	M16	2

 **Choking Hazard.** Small parts - Please exercise caution if small children or pets are present.
窒息の危険あり。小さな部品のため、小さなお子様やペットがいる場合は注意してください。

1

