

SIXPAD

SIXPAD The Bike Smart
シックスパッド ザ バイク スマート

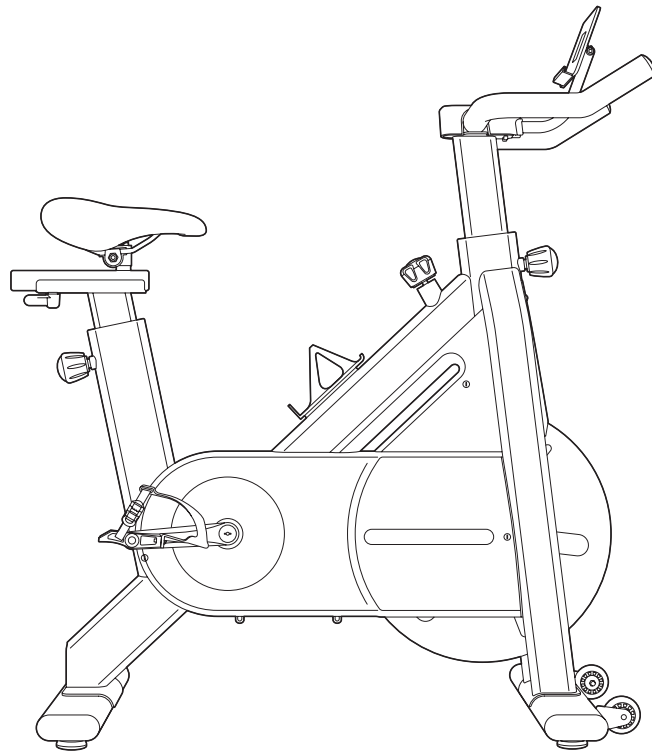

SE-BR

取扱説明書
(保証書付き)

安全上のご注意

ご使用前に、必ずこの「安全上のご注意」をよくお読みのうえ、正しく安全にお使いください(本書は「組み立てガイド」とともに、お読みになったあとも大切に保管してください)。
ここに示した注意事項は、あなたや他の方々への危害や財産への損害を未然に防ぎ、本品を正しく安全にお使いいただくために守っていただきたい事項です。

誤った使い方をしたときの危害や損害の程度を、以下の表示で区分して説明しています。

危険 誤った使い方をすると、「人が死亡または重傷を負う危険が差し迫って生じることが想定される」内容を示します。

警告 誤った使い方をすると、「人が死亡または重傷を負う可能性が想定される」内容を示します。

注意 誤った使い方をすると、「人が軽傷を負う可能性や、物的損害(家屋、家財および家畜・ペットに関わる拡大損害)の発生が想定される」内容を示します。

守っていただく内容を、以下の図記号で説明しています。

 禁止の行為であることを告げるものです。

 注意を促す内容があることを告げるものです。

 行為の強制や指示を告げるものです。

免責事項

火災、地震、暴動・テロなどの行為、その他の事項など、お客様の故意、または過失、誤用、その他異常な条件下での使用により生じた損害に関して当社は一切責任を負いません。

危険

次のような医用電気機器とは、絶対に併用しないでください。事故や医用電気機器の誤作動をまねき、身体に著しい障害をもたらすおそれがあります。

-  ペースメーカーなどの体内植込み型医用電気機器
- 人工心肺などの生命維持用医用電気機器
- 心電計などの装着型医用電気機器

上記に当てはまる方は、本品を使用中の方にも触れないでください。

-  本品を植込み型医療機器(心臓ペースメーカーなど)を装着した方の装着部位に近づけないでください(本品と装着部位は22cm以上離してください)。

警告

次のような方は使用しないでください。事故や身体トラブルのおそれがあります。

-  医師に運動を禁じられている方
- 飲酒している方
- 発熱(38℃以上)している方
- 小さなお子様、ご自身で取扱説明書の内容を理解できない方

警告



次のような方は必ず医師にご相談のうえ使用してください。事故や身体トラブルのおそれがあります。

-  心臓疾患のある方、またはその疑いがある方(心臓に痛みや動悸などの違和感を感じる方等)
- 妊娠中の方、出産直後の方
- 糖尿病などに起因する高度な末梢循環障害による知覚障害のある方
- 高血圧の方
- 呼吸器障害をお持ちの方
- リウマチ、痛風、変形性関節症などの方
- 静脈りゅうなどの重度の血行障害や血栓症などのある方
- 骨、関節、内臓に急性症状のある方
- 特に身体に異常を感じている方
- リハビリテーション目的で使用される方
- その他医療機関で治療中の方

上記に当てはまらない場合でも、ご使用に不安がある方は医師に相談してください。

警告

以下の注意をお守りください。

-  本品の使用体重制限は最大120kgです。体重が120kgを超える方は使用しないでください。破損のおそれがあります。
- 本品の使用者推奨身長は150～190cmです。身長が150cm未満の方および190cmを超える方は、トレーニング中にバランスを崩して転倒のおそれがあります。
- 分解、改造、修理はしないでください。事故やケガ、本品の故障の原因になります。
- 倒す、ぶつけるなどの衝撃を与えないでください。破損のおそれがあります。そのまま使い続けると、事故やケガのおそれがあります。
- 本品を使用したトレーニングに支障をきたす機器との併用はお避けください。
-  日ごろ運動習慣のない方が使用する場合は、低い負荷から使用してください。ケガや体調不良の原因となるおそれがあります。
- トレーニングを始める前に、必ずストレッチなどの準備運動を行ってください。準備運動を行わずにトレーニングを開始すると、筋肉疲労や体調不良の原因となるおそれがあります。また、トレーニング後も同様に、必ずストレッチなどの整理運動を行ってください。
- 使用中または使用後に痛みや不快感を感じたり、身体に異常を感じた場合は、ただちに使用を中止し、医師に相談してください。事故やケガ、体調不良の原因となるおそれがあります。

使用上のご注意

⚠ 注意

次の注意事項を守って、使用してください。事故やケガ、感電、破損などのおそれがあります。



- 用途目的以外の使用や、取扱説明書の使用方法以外で使用しないでください。
- 小さなお子様・ペットが近づかないようご注意ください。また、小さなお子様・ペットが本品で遊ばないようにしてください。
- 本品は屋外に設置しないでください。また、湿度の高い場所や、水滴などがかかる場所に設置しないでください。
- ホイールやペダルなどの駆動部・回転部、ハンドルやシートの調節可動部に、物(イヤホンのコードなど)や指を近づけないでください。
- 使用中は、使用者以外が本体に近づかないようにしてください。
- 酸素濃度が高い場所、低い場所では使用しないでください。
- シートの上に立たないでください。
- 濡れた手で電池を交換しないでください。

⚠ 注意

次の注意事項を守って、使用してください。



- 本品から異臭、異音がする場合は、ただちに使用を中止し、(株)MTG お客様相談室にお問い合わせください。ショートや故障のおそれがあります。
- むやみに負荷を上げたり、長時間トレーニングを行ったりすると、筋肉疲労の原因となるおそれがあります。
- 周囲に十分な広さを確保したうえで使用してください。

⚠ 注意

乾電池を取り扱うときは、次のことを守ってください。事故やケガ、故障などのおそれがあります。



- 乾電池の本体に表示してある注意内容を必ず守ってください。
- 乾電池は+/-極を確かめ、正しく入れてください。
- 長期間使用しないときは、乾電池を取り出してください。
- 新旧・異種の乾電池を混ぜて使用しないでください。
- 使用推奨期間内の乾電池を使用してください。
- 乾電池が液漏れしたときは、ただちに使用を中止し、お買い上げの販売店、または(株)MTG お客様相談室に点検を依頼してください。
- 乾電池の液体が目に入った場合は、失明など障害のおそれがあります。こすらずただちにきれいな水で1分以上しっかりと洗ったあと、医師に相談してください。
- 乾電池の液体が皮ふや衣服に付着した場合は、皮ふに障害を起すおそれがあります。ただちに多量のきれいな水で洗い流してください。
- 使い切った乾電池はただちに本品から取り出してください。

本品をご使用の際は下記の内容をよくお読みください。

- 使用前に各パーツの取り付け部や位置調節のネジやノブ、レバーに緩みがないか確認してください。
- タブレットスタンドにスマートフォン・タブレットを置く際は、コード類や背面のアクセサリを取りはずし、安定した状態で置かせてください。
- タブレットスタンドにスマートフォン・タブレット以外のものを置かないでください。
- 本品は、平坦で安定した丈夫な床に設置してください。ただし、床の材質によっては、床を傷つけるおそれがありますのでご注意ください。
- 階下への騒音や振動が気になる方や、畳の上で使用する場合は、市販の厚めのマットを敷いてください。ただし、マットを敷いても畳に跡が残るおそれがありますのでご注意ください。
- 本体に傷や亀裂が入ったり、破れたりした場合は使用を中止して廃棄してください。
- ごくまれに本品から臭いがすることがありますが、品質には問題ありません。

本品のBluetooth機能使用上の注意

- 本品のBluetooth機能は、日本国内規格に準拠し、認証を取得しています。本品を改造したり、本品記載の認証番号を消したりしないでください。電波法に抵触するおそれがあります。
- 本品の使用周波数は2.4GHz帯です。この周波数帯では、電子レンジや他の産業・科学・医療用機器以外にも、他の同種無線局、工場の製造ライン等で使用される免許を要する移動体識別用構内無線局、免許を要しない特定の小電力無線局、アマチュア無線局等(以下「他の無線局」と表記します)が運用されています。
 1. 本品を使用する前に、近くで「他の無線局」が運用されていないことを確認してください。
 2. 万一、本品と「他の無線局」との間に電波干渉が発生した場合には、本品の使用場所を速やかに変えるか、または本品の運用を停止(電波の発射を停止)してください。
 3. 不明な点やその他お困りのことが起きた場合は、(株)MTG お客様相談室までお問い合わせください。
- この無線機器は2.4GHz帯を使用します。変調方式としてFH-SS変調方式を採用し、与干渉距離は1mです。

2.4FH1

- 通信中はICカードなど他の通信媒体や金属、磁石など磁界を発生させるものを、近づけないでください。故障やデータ破損の原因になります。
- 利用可能なチャンネルは国により異なります。ご利用の国によっては、Bluetooth機能の使用が制限されている場合があります。その国/地域の法規制などの条件を確認の上、ご利用ください。
- Bluetooth®のワードマークおよびロゴは、Bluetooth SIG, Inc.が所有する登録商標であり、株式会社MTGはこれらのマークをライセンスに基づいて使用しています。

調節する

右図のような乗車姿勢でトレーニングができるよう、使用前にシート、ハンドルの位置を調節してください。

姿勢の目安

少し丸める
(お腹にボールが入るようなイメージ)

ひじが軽く曲がっている

シートのいちばん広い部分に乗る

ペダルがいちばん下のとき、ひざが軽く曲がっている

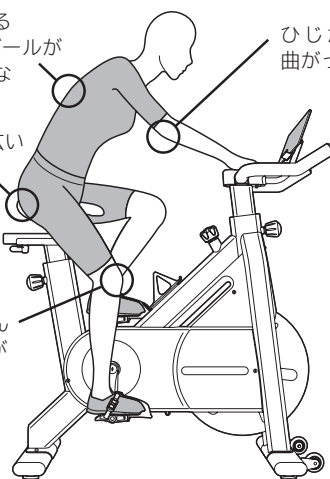

ハンドル / シートポスト固定ノブのロックとロック解除方法

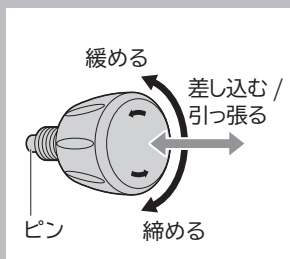

固定ノブは、内部のピンをポストのネジ穴に差し込んで位置決めし、ノブを回してロックします。ピンを差し込んで高さを決めたと後は、必ず固定ノブをロック状態にしてください。

ロック解除：①反時計回りに回して緩める
②手前に引っ張り、ポストのネジ穴から内部のピンを引き出す

ロック：①ポストのネジ穴へ内部のピンを差し込む
②時計回りに回して締め込む
固定ノブは、締めきっても2mmほどネジ山が見えます。時計回りに回らなくなったら、それ以上無理に締めないでください。

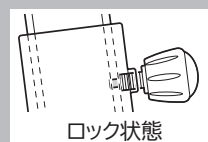
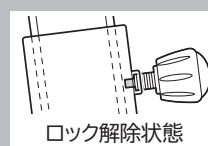

シートの高さを調節する

- 1 片手でシートを支えながら、シートポスト固定ノブを反時計回りに緩めて、引っ張る(ロック解除)。
- 2 シートポスト固定ノブを引っ張り続けながら、シートポストを上げ下げして高さを調節する。
 - ・シートの高さは8段階で調節できます。
 - ・シートポストは「STOP 8」表記より高く上げないでください。
- 3 お好みの高さ付近で、シートポストのネジ穴にシートポスト固定ノブを戻し、しっかり締める(ロック)。
 - ・シートポストのネジ穴に合った状態でシートポスト固定ノブから手を離すと、バネの力で内部のピンがネジ穴に入ります。
 - ・ネジ穴以外のところでシートポスト固定ノブを締めると、トレーニング中にシートが落下し、事故やケガのおそれがあります。

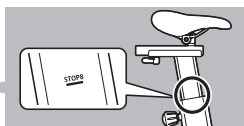

調節の目安

腰骨の高さ

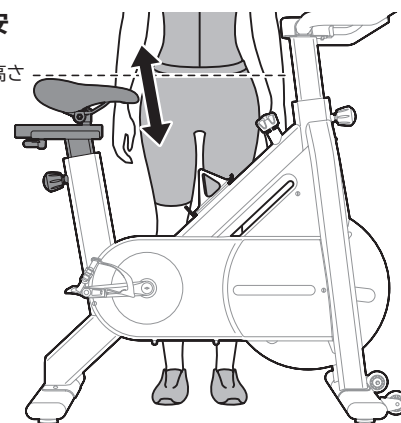

ハンドルの高さを調節する

- 1 片手でハンドルを支えながら、ハンドルポスト固定ノブを反時計回りに緩めて、引っ張る(ロック解除)。
- 2 ハンドルポスト固定ノブを引っ張り続けながら、ハンドルポストを上げ下げして高さを調節する。
 - ・ハンドルの高さは5段階で調節できます。
 - ・ハンドルポストは「STOP 5」表記より高く上げないでください。ハンドルが落下し、事故やケガのおそれがあります。
- 3 お好みの高さ付近で、ハンドルポストのネジ穴にハンドルポスト固定ノブを戻し、しっかり締める(ロック)。
 - ・ハンドルポストのネジ穴に合った状態でハンドルポスト固定ノブから手を離すと、バネの力で内部のピンがネジ穴に入ります。
 - ・ネジ穴以外のところでハンドルポスト固定ノブを締めると、トレーニング中にハンドルが落下し、事故やケガのおそれがあります。

調節の目安

シートよりも少し高く

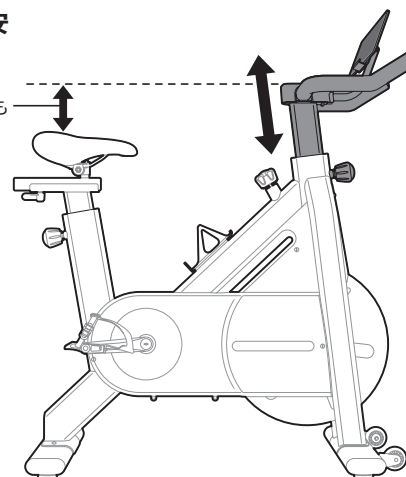

シートの前後の位置を調節する

- 1 シート前後位置調整レバーを上からみたときの時計回りで回して緩める。
- 2 シートの前後の位置を調節する。
- 3 シート前後位置調整レバーを上からみたときの反時計回りで回してしっかり締める。

姿勢の目安(P.4)を参考に、シートの前後位置を調節する

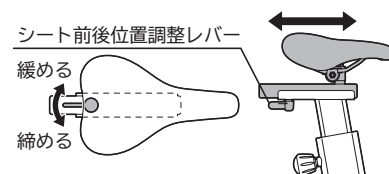

使い方

乗車する

- ⚠️ 本品はホイールが実際に回転しますので、物や指を回転部に近づけないでください。また、小さなお子様・ペットが近づかないよう十分ご注意ください。
- トレーニングを始める前に、必ずストレッチなどの準備運動を行ってください。準備運動を行わずにトレーニングを開始すると、筋肉疲労や体調不良の原因となるおそれがあります。
- 乗車の際、ハンドルにもたれかからないでください。汗などで濡れて、転倒やケガのおそれがあります。また、ペダル以外の場所に足をかけると、バランスを崩して転倒のおそれがあります。

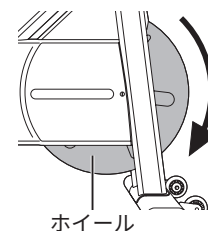

ペダルストラップを付ける

- 1 金具のクリップ部をつまんで開きながら、ペダルストラップのベルトを金具に通す。

・ペダルのすきまやネジ部分に手をはさまないようにご注意ください。事故やケガのおそれがあります。

- 2 ペダルに足を置き、金具のクリップ部をつまんで開きながらベルトを引く。

・足がペダルに固定されるよう調節してください。

- 3 余ったベルトを金具のホールに通す。

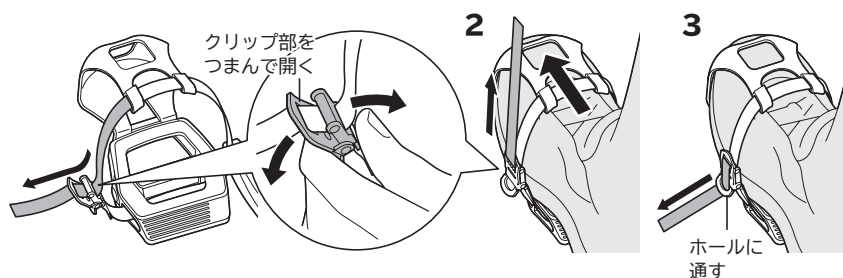

トレーニングする

姿勢を意識して、バイクを漕いでみましょう。

トレーニング時のご注意

次の注意事項を守って、使用してください。事故やケガなどのおそれがあります。

- ・本品は漕ぐのを止めた後も、慣性でしばらくペダルが回り続けます。ペダルの回転が止まるまで、脚の回転を止めたり、足をペダルから離さないでください。ケガのおそれがあります。
- ・急に漕ぐのを止めたり、脚を踏ん張ってペダルの回転を止めないでください。ケガのおそれがあります。
- ・十分な水分、糖分を摂ってから、トレーニングを始めてください。また、トレーニング中に汗が多く出ている場合やトレーニング後にも水分補給を行ってください。脱水症状や低血糖の原因となるおそれがあります。
- ・使用時は運動靴を履き、運動に適した服装(ひも類のない服装)を着用してください。また、靴ひもが回転部に巻き込まれないよう、しっかり結んでください。
- ・汗や水などで手が濡れたときは、よく拭き取ってからハンドルを握ってください。また、ハンドル・シート・床が濡れたときは、すぐに拭き取ってください。
- ・シートおよびハンドルの位置調節はトレーニング前に行い、しっかり固定されていることを確認してください。トレーニング中に位置調節のネジやノブ、レバーを操作しないでください。
- ・トレーニング中は、上半身を前や後ろに大きく傾けたり、左右に激しく揺れたりしないでください。バランスを崩し、転倒のおそれがあります。
- ・トレーニング中は、ハンドルをしっかり握ってください。
- ・トレーニングしながら、衣服を着脱したり、スマートフォンで通話をしたりしないでください。バランスを崩したり、衣服が回転部に絡まったりして、転倒のおそれがあります。

SIXPAD HOME GYM オンライン・トレーニング

専用アプリから配信されるオンラインレッスンに参加できます(SIXPAD HOME GYM への入会が必要です)。

詳しくは同封の「オンラインレッスンガイド」または、タブレットスタンドに貼付されている2次元コードからWEBサイトにアクセスしてください。

使い方(つづき)

負荷を調節する

負荷調整ノブを回して、負荷を調節する。

- ・ 負荷調整ノブを時計回りに回すと負荷が高くなり、反時計回りに回すと負荷が低くなります(時計回りに上限を超えて回すとブレーキがかかります)。
- ・ 初めてお使いになるときは、低い負荷から使用してください。慣れてきたら負荷を調節してください。

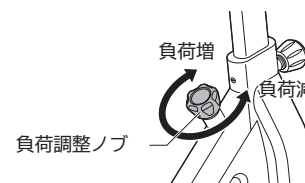

ペダルの回転を止めてトレーニングを終了する

1 負荷調整ノブを上から押し込んでブレーキをかける。

- ・ 負荷調整ノブを押し込むとブレーキがかかり、ペダルの回転が止まります。

2 ペダルの回転が止まったら、シートから降りる。

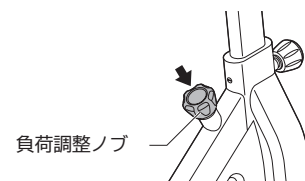

- ⚠ トレーニング終了後、ペダルの回転が止まるまで、脚の回転を止めたり、足をペダルから離さないでください。ケガのおそれがあります。
- ・ 急に漕ぐのを止めたり、脚を踏ん張ってペダルの回転を止めないでください。ケガのおそれがあります。
- ・ 降車の際、ハンドルにもたれかからないでください。汗などで濡れて、転倒やケガのおそれがあります。また、ペダル以外の場所に足をかけると、バランスを崩して転倒のおそれがあります。
- ・ トレーニング終了時は体力を消耗していますので、降車の際に転倒しないよう十分注意してください。
- ・ トレーニング後は、必ずストレッチなどの整理運動を行ってください。

移動する

- ・ 本品を移動させる際は、前脚のキャスターを使用します。
- ・ ハンドル以外を持って移動させないでください。本体が破損、故障の原因になります。
- ・ 移動の際は、床を傷つける場合がありますので、マットなどを敷くことをおすすめします。
- ・ 人や物にぶつからないように、移動する前に周囲をよく確認してください。
- ・ タブレットスタンドにスマートフォン、タブレットを置いたまま移動させないでください。

1 片方の足でバイクの前脚を止めながら、ハンドルを下げて後脚を持ち上げる。

- ・ 本体前方のキャスターが床に届く角度まで持ち上げてください。

2 キャスターを使用して移動する。

- ・ 本体を降ろす際、片方の足でバイクの前脚を止めながら、ゆっくりと降ろしてください。

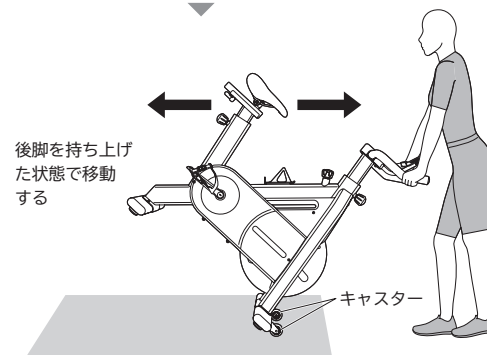
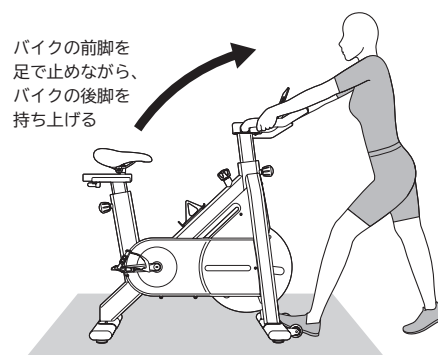

電池(Bluetooth通信用)を交換する

- ・ 本品は単3形アルカリ乾電池2本を使用します。
- ・ 電池残量が少なくなったら電池を交換してください(SIXPAD HOME GYMアプリでは、電池残量を確認できます)。
- ・ 新しい電池とすでに使用した電池、種類の違う電池を混ぜて交換しないでください。

1 電池カバーを取り外す。

2 電池を交換する。

3 電池カバーを取り付ける。

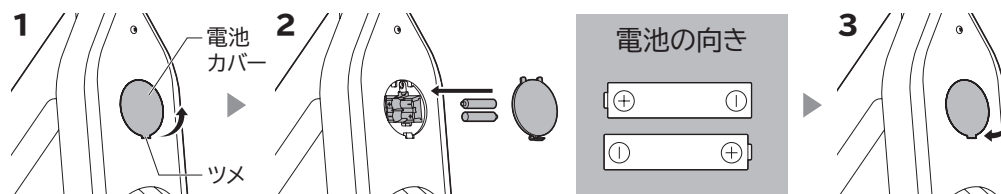

長くご愛用いただくために

お手入れの際は、以下の点にご注意ください。

- 本体は水洗いしないでください。
- シンナー・ベンジン・アルコールなどでは拭かないでください。
- 電池の取り付け部に水分がかからないようにご注意ください。

■ 本体のお手入れ

- 1 本体が傷付かないよう柔らかい布で汗や湿気を丁寧に拭き取ってください。
- 2 汚れた場合はぬるま湯で3～5%に希釈した中性洗剤に柔らかい布をひたし、よく絞ってから表面の汚れを丁寧に拭き取ってください。
- 3 水で濡らした布をよく絞り、洗剤を拭き取ってください。
- 4 風通しの良い日陰で自然乾燥させてください。

■ 本品を廃棄する場合は

- 各自治体が指定している廃棄方法に従ってください。
- 交換後の使用済み電池は、各自治体が指定している廃棄方法に従って廃棄してください。

保管時のご注意

- 高温・多湿の場所(車中など)を避け、直射日光の当たらないところで保管してください。
- 湿気の少ないところに保管してください。本体に結露やサビが発生する原因になります。
- 火気の近くで保管しないでください。
- 小さなお子様の手の届くところやペットの近くに置かないでください。

主な仕様

商品名	SIXPAD The Bike Smart (シックスパッド ザ バイク スマート)
品番	SE-BR
質量	約30kg
製品寸法	W925mm × D515mm × H1145mm (ハンドルおよびシート調整後の最小値)
推奨使用環境温度	15～35℃
材質	■本体フレーム：鉄 ■本体樹脂カバー：ABS樹脂 ■ハンドル：鉄、ポリプロピレン、ニトリルゴム ■ハンドルポスト：鉄 ■シート：PVC、鉄 ■シートポスト：鉄 ■前後脚：鉄、ポリプロピレン ■アジャスター：エラストマー、鉄 ■キャスト：ポリプロピレン、ナイロン ■ハンドルポスト固定ノブ、シートポスト固定ノブ：ナイロン、鉄 ■ドリンクホルダー：ポリプロピレン ■ペダル：鉄、ポリプロピレン、ナイロン ■負荷調整ノブ：ABS樹脂 ■タブレットスタンド(置き台)：鉄、ABS樹脂、ゴム ■タブレットスタンド(アーム)：鉄 ■組立工具一式：鉄 ■組立用ネジ一式：鉄
同梱品/付属品	■同梱品：本体(1)、前脚(1)、後脚(1)、ハンドル(1)、 ハンドルポスト(1)、タブレットスタンド(1)、シート(1)、 シートポスト(1)、ペダル(左右各1)、ドリンクホルダー (1)、組立用ネジ一式 ■付属品：組立工具一式、取扱説明書一式、お試用電池(単 3形アルカリ乾電池)(2)
通信方式	Bluetooth： バージョン：Bluetooth 4.2準拠 使用周波数帯域：2.4GHz帯 対応プロファイル：BR/EDR、BLE
負荷方式	過電流方式(マグネット方式)、フライホイールタイプ
電源方式	乾電池式(Bluetooth通信用)
使用電池	単3形アルカリ乾電池 2本
使用者推奨身長	150～190cm
耐荷重	120kg
製造元	株式会社MTG(日本) 原産国：中国

※ 本品の性能向上のため、仕様の一部を予告無く変更する場合がありますのでご了承ください。

保証・アフターサービス

保証について

保証書は必ず「お買い上げ日、販売店名」などの記入をお確かめになり、内容をよくお読みになったあと、大切に保管してください。

保証期間

保証期間はご購入日から1年間です。

※ 使用中に異常が生じたときは、お買い上げの販売店、または(株)MTGお客様相談室へお問い合わせください。

補修用性能部品の最低保有期間

本品の補修用性能部品の最低保有期間は製造打ち切り後5年です。補修用性能部品とは、その製品の機能を維持するために必要な部品です。

修理を依頼されるときは

● 保証期間中

ご購入になってから1年間は保証書記載の内容に基づき無償修理いたします。お買い上げの販売店、または(株)MTGお客様相談室まで保証書をご提示のうえ、ご依頼ください。

● 保証期間(1年間)が過ぎているとき

保証期間経過後の修理については、お買い上げの販売店、または(株)MTGお客様相談室までお問い合わせください。お客様のご要望により有償修理いたします。

無償修理規定

1. 取扱説明書の注意書きに従った正常な使用状態で保証期間内に故障した場合には、無償修理をさせていただきます(付属品および使用による消耗・汚れ等を除く)。
 - イ) 無償修理をご依頼になる場合には、お買い上げの販売店に本品と保証書をご持参、ご提示いただきお申しつけください。
 - ロ) お買い上げの販売店で無償修理をご依頼できない場合には、(株)MTGお客様相談室にお問い合わせください。
2. 保証期間内でも次の場合には有償修理になります。
 - イ) 使用上の誤り及び不当な修理や分解・改造による故障及び損傷
 - ロ) お買い上げ後の輸送、落下などによる故障及び損傷
 - ハ) 火災、地震、水害、落雷、その他の天災地変、公害などによる故障及び損傷
 - ニ) 車両、船舶などに搭載された場合の故障及び損傷
 - ホ) 保証書の提示がない場合
 - ヘ) 保証書にお買い上げ年月日、お客様のお名前、販売店名の記入のない場合、あるいは字句を書き替えられた場合
 - ト) 取扱説明書に記載されていない方法で使用した場合の故障及び損傷
 - チ) 使用後のお手入れを怠ったことによる故障及び損傷
 - リ) 一般家庭以外(例えば業務用など)で使用された場合の故障及び損傷
3. 保証書は購入した国・地域においてのみ有効です。
4. 保証書は再発行いたしませんので大切に保管してください。
 - ※ お客様にご記入いただきました保証書記載の個人情報(お名前、ご住所、電話番号)は保証期間内のサービス活動、及びその後の安全点検活動のために利用させていただく場合がございますので、ご了承ください。
 - ※ 保証書は明示した期間、条件のもとにおいて無償修理をお約束するものです。従ってこの保証書によって、保証書を発行している者(保証責任者)、及びそれ以外の事業者に対するお客様の法律上の権利を制限するものではありません。

保証書

本書はお買い上げ日から1年間、無償修理規定に基づいて無償修理をお約束するものです。
取扱説明書などの注意書きに従った正常な使用状態で故障した場合には、保証書の記載内容に基づき無償修理をいたしますので、本品と保証書をご持参のうえ、お買い上げの販売店、または(株)MTGお客様相談室に修理をご依頼ください。
※以下につきまして、ご記入のない場合は無効となります。

■ 販売店さまへ

この保証書はお客様へのアフターサービスの実施と責任を明確にするものです。贈答品などの場合も含めて必ずご記入の上お客様にお渡しください。

商品名	SIXPAD The Bike Smart (シックスパッド ザ バイク スマート)		品番	SE-BR
お客様	お名前		電話番号	
	ご住所	〒 -		
お買い上げ日	年 月 日	保証期間	お買い上げ日より1年 ※付属品を除く	
販売店	※販売店名(お買い上げ店)、住所、電話番号			
製造番号				

SIXPAD 公式サイトでも取扱説明書をご覧いただけます。

株式会社 MTG

〒453-0041

愛知県名古屋市中村区本陣通4丁目13番 MTG 第2HIKARIビル

<https://www.mtg.gr.jp>

[お客様相談室] MTG 製品のお問い合わせ・取り扱い方法・その他ご不明な点は下記までお問い合わせください。

☎ 0120-315-765

● ご相談窓口における個人情報のお取り扱い

(株)MTGは、ご相談への対応や修理、その確認などのために、お客様の個人情報やご相談内容を記録に残すことがあります。また、個人情報は適切に管理し、修理業務などを委託する場合や正当な理由がある場合を除き、第三者に提供しません。